

# 商工建設常任委員会資料（補正）

## 目次

### I 予算議案

|        |                               |   |
|--------|-------------------------------|---|
| 議案第43号 | 令和4年度宮崎県一般会計補正予算（第9号）         |   |
| 議案第55号 | 令和4年度宮崎県公共用地取得事業特別会計補正予算（第1号） |   |
| 議案第56号 | 令和4年度宮崎県港湾整備事業特別会計補正予算（第3号）   | 2 |

### II 特別議案

|        |               |    |
|--------|---------------|----|
| 議案第70号 | 工事請負契約の締結について | 16 |
| 議案第71号 | 工事請負契約の締結について | 18 |
| 議案第76号 | 工事請負契約の変更について | 20 |
| 議案第77号 | 工事請負契約の変更について | 24 |
| 議案第79号 | 県道の路線廃止について   | 30 |
| 議案第82号 | 工事請負契約の締結について | 34 |

### III 報告事項

|                 |    |
|-----------------|----|
| 損害賠償額を定めたことについて | 38 |
|-----------------|----|

### IV その他報告事項

|                              |    |
|------------------------------|----|
| 宮崎県汚水処理事業に係る広域化・共同化計画の策定について | 40 |
|------------------------------|----|

令和5年3月3日～  
県土整備部

# I 予算議案

## 【議案第43号・第55号】

令和4年度宮崎県一般会計補正予算（第9号）

令和4年度宮崎県公共用地取得事業特別会計補正予算（第1号）

### 令和4年度2月補正予算一覧（県土整備部）

#### 1 部総括

（単位：千円、％）

| 事業別<br>区分  | 令和3年度<br>2月現計<br>予算額<br>A | 令和4年度             |              |                           | 対前年度<br>増減額<br>D - A | 対前年度<br>増減率<br>(D - A) / A |
|------------|---------------------------|-------------------|--------------|---------------------------|----------------------|----------------------------|
|            |                           | 11月現計<br>予算額<br>B | 2月補正額<br>C   | 2月補正後<br>予算額<br>D = B + C |                      |                            |
| 一般会計       | 79,515,003                | 115,116,705       | ▲ 11,494,245 | 103,622,460               | 24,107,457           | 30.3                       |
| 公共事業       | 71,937,647                | 106,347,821       | ▲ 11,101,383 | 95,246,438                | 23,308,791           | 32.4                       |
| 補助公共・交付金事業 | 44,555,051                | 59,136,466        | ▲ 6,318,928  | 52,817,538                | 8,262,487            | 18.5                       |
| 県単公共事業     | 15,909,037                | 20,677,926        | 0            | 20,677,926                | 4,768,889            | 30.0                       |
| 直轄事業負担金    | 9,211,138                 | 6,587,474         | 1,761,460    | 8,348,934                 | ▲ 862,204            | ▲ 9.4                      |
| 災害復旧事業     | 2,262,421                 | 19,945,955        | ▲ 6,543,915  | 13,402,040                | 11,139,619           | 492.4                      |
| その他        | 7,577,356                 | 8,768,884         | ▲ 392,862    | 8,376,022                 | 798,666              | 10.5                       |
| 特別会計       | 1,683,195                 | 1,792,096         | ▲ 70,797     | 1,721,299                 | 38,104               | 2.3                        |
| 公共用地取得事業   | 380,739                   | 567,312           | ▲ 70,797     | 496,515                   | 115,776              | 30.4                       |
| 港湾整備事業     | 1,302,456                 | 1,224,784         | 0            | 1,224,784                 | ▲ 77,672             | ▲ 6.0                      |
| 部予算合計      | 81,198,198                | 116,908,801       | ▲ 11,565,042 | 105,343,759               | 24,145,561           | 29.7                       |

# I 予算議案

## 【議案第43号】

### 令和4年度宮崎県一般会計補正予算（第9号）

#### 2 補助公共・交付金事業

（単位：千円、％）

| 事業別<br>区分 | 令和3年度<br>2月現計<br>予算額<br>A | 令和4年度             |             |                       | 対前年度<br>増減額<br>D-A | 対前年度<br>増減率<br>(D-A) / A |
|-----------|---------------------------|-------------------|-------------|-----------------------|--------------------|--------------------------|
|           |                           | 11月現計<br>予算額<br>B | 2月補正額<br>C  | 2月補正後<br>予算額<br>D=B+C |                    |                          |
| 道路        | 25,060,508                | 32,713,146        | ▲ 4,930,877 | 27,782,269            | 2,721,761          | 10.9                     |
| 河川        | 7,569,705                 | 7,933,000         | ▲ 417,565   | 7,515,435             | ▲ 54,270           | ▲ 0.7                    |
| ダム        | 1,703,036                 | 1,464,579         | 0           | 1,464,579             | ▲ 238,457          | ▲ 14.0                   |
| 砂防        | 5,276,786                 | 9,542,833         | ▲ 673,068   | 8,869,765             | 3,592,979          | 68.1                     |
| 港湾        | 2,585,500                 | 4,621,759         | ▲ 75,000    | 4,546,759             | 1,961,259          | 75.9                     |
| 住宅        | 726,893                   | 830,858           | 39,522      | 870,380               | 143,487            | 19.7                     |
| 街路        | 1,193,478                 | 1,239,779         | ▲ 179,740   | 1,060,039             | ▲ 133,439          | ▲ 11.2                   |
| 区画整理      | 29,300                    | 37,266            | 0           | 37,266                | 7,966              | 27.2                     |
| 都市公園      | 409,845                   | 735,258           | ▲ 82,200    | 653,058               | 243,213            | 59.3                     |
| 盛土防災      | 0                         | 17,988            | 0           | 17,988                | 17,988             | 皆増                       |
| 計         | 44,555,051                | 59,136,466        | ▲ 6,318,928 | 52,817,538            | 8,262,487          | 18.5                     |

# I 予算議案

## 【議案第43号】

### 令和4年度宮崎県一般会計補正予算（第9号）

#### 3 直轄事業負担金

（単位：千円、％）

| 事業別<br>区分 | 令和3年度<br>2月現計<br>予算額<br>A | 令和4年度             |            |                       | 対前年度<br>増減額<br>D-A | 対前年度<br>増減率<br>(D-A) / A |
|-----------|---------------------------|-------------------|------------|-----------------------|--------------------|--------------------------|
|           |                           | 11月現計<br>予算額<br>B | 2月補正額<br>C | 2月補正後<br>予算額<br>D=B+C |                    |                          |
| 道路        | 3,030,490                 | 2,076,025         | 256,107    | 2,332,132             | ▲ 698,358          | ▲ 23.0                   |
| 河川        | 1,246,688                 | 725,666           | 980,169    | 1,705,835             | 459,147            | 36.8                     |
| 砂防        | 296,160                   | 250,833           | 80,966     | 331,799               | 35,639             | 12.0                     |
| 港湾        | 496,079                   | 477,750           | ▲ 7,350    | 470,400               | ▲ 25,679           | ▲ 5.2                    |
| 災害        | 879,337                   | 250,000           | 124,220    | 374,220               | ▲ 505,117          | ▲ 57.4                   |
| 空港        | 851,459                   | 413,250           | 104,105    | 517,355               | ▲ 334,104          | ▲ 39.2                   |
| 高速道       | 2,410,925                 | 2,393,950         | 223,243    | 2,617,193             | 206,268            | 8.6                      |
| 計         | 9,211,138                 | 6,587,474         | 1,761,460  | 8,348,934             | ▲ 862,204          | ▲ 9.4                    |

# I 予算議案

## 【議案第43号】

### 令和4年度宮崎県一般会計補正予算（第9号）

#### 4 災害復旧事業

（単位：千円、％）

| 事業別  | 区 分 | 令和3年度            | 令和4年度             |             | 対前年度<br>増減額<br>D - A | 対前年度<br>増減率<br>(D - A) / A |                           |
|------|-----|------------------|-------------------|-------------|----------------------|----------------------------|---------------------------|
|      |     | 2月現計<br>予算額<br>A | 11月現計<br>予算額<br>B | 2月補正額<br>C  |                      |                            | 2月補正後<br>予算額<br>D = B + C |
| 土木災害 |     | 2,162,421        | 18,936,352        | ▲ 6,533,915 | 12,402,437           | 10,240,016                 | 473.5                     |
|      | 補 助 | 1,870,000        | 17,308,267        | ▲ 6,985,753 | 10,322,514           | 8,452,514                  | 452.0                     |
|      | 県 単 | 292,421          | 1,628,085         | 451,838     | 2,079,923            | 1,787,502                  | 611.3                     |
| 港湾災害 |     | 100,000          | 979,603           | 0           | 979,603              | 879,603                    | 879.6                     |
|      | 補 助 | 80,000           | 862,683           | 0           | 862,683              | 782,683                    | 978.4                     |
|      | 県 単 | 20,000           | 116,920           | 0           | 116,920              | 96,920                     | 484.6                     |
| 都市災害 |     | 0                | 30,000            | ▲ 10,000    | 20,000               | 20,000                     | 皆増                        |
|      | 補 助 | 0                | 30,000            | ▲ 10,000    | 20,000               | 20,000                     | 皆増                        |
| 合 計  |     | 2,262,421        | 19,945,955        | ▲ 6,543,915 | 13,402,040           | 11,139,619                 | 492.4                     |
|      | 補 助 | 1,950,000        | 18,200,950        | ▲ 6,995,753 | 11,205,197           | 9,255,197                  | 474.6                     |
|      | 県 単 | 312,421          | 1,745,005         | 451,838     | 2,196,843            | 1,884,422                  | 603.2                     |

# I 予算議案

## 【議案第43号・第55号】

令和4年度宮崎県一般会計補正予算（第9号）

令和4年度宮崎県公共用地取得事業特別会計補正予算（第1号）

### 5 課（局）別内訳

（単位：千円、％）

| 区分<br>事業別    |                     | 令和3年度<br>2月現計<br>予算額<br>A | 令和4年度             |              | 対前年度<br>増減額<br>D-A | 対前年度<br>増減率<br>(D-A) / A |                       |
|--------------|---------------------|---------------------------|-------------------|--------------|--------------------|--------------------------|-----------------------|
|              |                     |                           | 11月現計<br>予算額<br>B | 2月補正額<br>C   |                    |                          | 2月補正後<br>予算額<br>D=B+C |
| 一般<br>会<br>計 | 管理課                 | 1,848,310                 | 1,916,740         | ▲ 113,358    | 1,803,382          | ▲ 44,928                 | ▲ 2.4                 |
|              | 用地対策課               | 364,100                   | 517,297           | ▲ 60,408     | 456,889            | 92,789                   | 25.5                  |
|              | 技術企画課               | 361,219                   | 498,095           | ▲ 48,385     | 449,710            | 88,491                   | 24.5                  |
|              | 道路建設課               | 18,961,817                | 25,904,044        | ▲ 3,399,305  | 22,504,739         | 3,542,922                | 18.7                  |
|              | 道路保全課               | 19,931,494                | 20,509,341        | ▲ 1,405,824  | 19,103,517         | ▲ 827,977                | ▲ 4.2                 |
|              | 河川課                 | 18,309,105                | 37,717,117        | ▲ 5,817,620  | 31,899,497         | 13,590,392               | 74.2                  |
|              | 砂防課                 | 6,202,288                 | 10,943,960        | ▲ 592,229    | 10,351,731         | 4,149,443                | 66.9                  |
|              | 港湾課                 | 5,877,844                 | 8,450,124         | 11,194       | 8,461,318          | 2,583,474                | 44.0                  |
|              | 都市計画課               | 2,616,062                 | 3,423,656         | ▲ 290,428    | 3,133,228          | 517,166                  | 19.8                  |
|              | 建築住宅課               | 2,238,779                 | 2,357,962         | ▲ 13,944     | 2,344,018          | 105,239                  | 4.7                   |
|              | 営繕課                 | 272,760                   | 283,886           | 14,447       | 298,333            | 25,573                   | 9.4                   |
|              | 高速道対策局              | 2,531,225                 | 2,594,483         | 221,615      | 2,816,098          | 284,873                  | 11.3                  |
|              | 計                   | 79,515,003                | 115,116,705       | ▲ 11,494,245 | 103,622,460        | 24,107,457               | 30.3                  |
| 特別<br>会<br>計 | 公共用地取得事業<br>（用地対策課） | 380,739                   | 567,312           | ▲ 70,797     | 496,515            | 115,776                  | 30.4                  |
|              | 港湾整備事業<br>（港湾課）     | 1,302,456                 | 1,224,784         | 0            | 1,224,784          | ▲ 77,672                 | ▲ 6.0                 |
|              | 計                   | 1,683,195                 | 1,792,096         | ▲ 70,797     | 1,721,299          | 38,104                   | 2.3                   |
| 合 計          |                     | 81,198,198                | 116,908,801       | ▲ 11,565,042 | 105,343,759        | 24,145,561               | 29.7                  |

## 【議案第43号】

## 令和4年度宮崎県一般会計補正予算（第9号）

## 繰越明許費補正集計表

（単位：千円）

| 区 分          |        | 事 業 数  | 申 請 額      |
|--------------|--------|--------|------------|
| 6月議会承認分      |        | 19事業   | 9,244,698  |
| 9月議会承認分      |        | 8事業    | 2,910,926  |
| 11月議会承認分     |        | 4事業    | 2,439,737  |
| 11月議会（追加）承認分 |        | 1事業    | 20,274,288 |
| 小計（補正前）      |        | 32事業   | 34,869,649 |
| 2月議会申請分      | 追 加    | 19事業   | 2,302,696  |
|              | 変更(増額) | (29事業) | 26,884,888 |
|              |        | 19事業   | 29,187,584 |
| 合計（補正後）      |        | 51事業   | 64,057,233 |

※変更の事業数欄の括弧書きは、補正前事業数（32事業）の内数である。

## 【議案第43号】

## 令和4年度宮崎県一般会計補正予算（第9号）

## 第2表 繰越明許費補正

## 1 追加(1)

| 款   | 項     | 事業名                 | 金額          |
|-----|-------|---------------------|-------------|
| 土木費 | 土木管理費 | 建設技術センター維持管理事業      | 千円<br>4,400 |
| 土木費 | 土木管理費 | 公共用地取得事業（五ヶ瀬高千穂道路分） | 253,237     |
| 土木費 | 土木管理費 | がけ地近接等危険住宅移転助成事業    | 3,230       |
| 土木費 | 土木管理費 | 木造建築物等地震対策加速化支援事業   | 360         |
| 土木費 | 道路橋梁費 | 県単道路維持調査事業          | 30,000      |
| 土木費 | 道路橋梁費 | 沿道修景美化推進対策事業        | 35,000      |
| 土木費 | 道路橋梁費 | 道路受託事業              | 25,000      |
| 土木費 | 道路橋梁費 | 道路災害関連事業            | 90,000      |
| 土木費 | 河川海岸費 | 公共災害関連河川等事業         | 132,481     |
| 土木費 | 河川海岸費 | 河川受託事業              | 84,000      |
| 土木費 | 河川海岸費 | 海岸保全事業              | 100,000     |



## 【議案第43号】

令和4年度宮崎県一般会計補正予算（第9号）

## 第2表 繰越明許費補正

## 1 追加(2)

| 款     | 項             | 事業名      | 金額           |
|-------|---------------|----------|--------------|
| 土木費   | 港湾費           | 港湾事業     | 千円<br>55,628 |
| 土木費   | 港湾費           | 港湾維持管理事業 | 304,865      |
| 土木費   | 港湾費           | 県単港湾建設事業 | 4,961        |
| 土木費   | 都市計画費         | 県単街路事業   | 22,200       |
| 土木費   | 都市計画費         | 都市計画調査事業 | 45,500       |
| 土木費   | 住宅費           | 建物管理事業   | 68,110       |
| 災害復旧費 | 土木施設<br>災害復旧費 | 県単災害復旧事業 | 76,804       |
| 災害復旧費 | 土木施設<br>災害復旧費 | 港湾災害復旧事業 | 966,920      |
| 計     |               | 19事業     | 2,302,696    |

## 【議案第43号】

## 令和4年度宮崎県一般会計補正予算（第9号）

## 第2表 繰越明許費補正

## 2 変更(1)

| 款   | 項     | 事業名            | 金額           |               |
|-----|-------|----------------|--------------|---------------|
|     |       |                | 補正前          | 補正後           |
| 土木費 | 道路橋梁費 | 道路橋梁調査事業       | 千円<br>76,000 | 千円<br>175,480 |
| 土木費 | 道路橋梁費 | 公共道路新設改良事業     | 11,759,947   | 12,915,418    |
| 土木費 | 道路橋梁費 | 県単特殊改良事業       | 469,800      | 1,241,820     |
| 土木費 | 道路橋梁費 | 人にやさしい沿道環境整備事業 | 23,000       | 110,900       |
| 土木費 | 道路橋梁費 | 公共道路維持事業       | 6,394,290    | 7,304,280     |
| 土木費 | 道路橋梁費 | 県単道路維持事業       | 119,000      | 1,385,000     |
| 土木費 | 道路橋梁費 | 県単舗装補修事業       | 18,800       | 100,000       |
| 土木費 | 道路橋梁費 | 県単橋梁維持事業       | 67,000       | 320,000       |
| 土木費 | 河川海岸費 | ダム施設整備事業       | 774,630      | 1,304,614     |
| 土木費 | 河川海岸費 | 公共河川事業         | 3,537,000    | 6,124,992     |
| 土木費 | 河川海岸費 | 県単河川改良事業       | 885,500      | 1,780,599     |

## 【議案第43号】

令和4年度宮崎県一般会計補正予算（第9号）

## 第2表 繰越明許費補正

## 2 変更(2)

| 款   | 項     | 事業名            | 金額           |               |
|-----|-------|----------------|--------------|---------------|
|     |       |                | 補正前          | 補正後           |
| 土木費 | 河川海岸費 | 県単河川修繕事業       | 千円<br>90,000 | 千円<br>128,399 |
| 土木費 | 河川海岸費 | 県単河川調査事業       | 6,000        | 457,322       |
| 土木費 | 河川海岸費 | 県単自然災害防止河川改良事業 | 49,000       | 2,092,233     |
| 土木費 | 河川海岸費 | 公共海岸事業         | 15,600       | 86,700        |
| 土木費 | 河川海岸費 | ダム施設管理事業       | 507,600      | 1,041,600     |
| 土木費 | 河川海岸費 | 公共砂防事業         | 3,632,520    | 4,781,513     |
| 土木費 | 河川海岸費 | 公共急傾斜地崩壊対策事業   | 2,515,620    | 3,277,517     |
| 土木費 | 河川海岸費 | 県単砂防調査事業       | 1,500        | 44,860        |
| 土木費 | 河川海岸費 | 県単公共砂防事業       | 74,680       | 415,660       |
| 土木費 | 河川海岸費 | 県単公共急傾斜地崩壊対策事業 | 47,200       | 303,510       |
| 土木費 | 河川海岸費 | 公共海岸保全港湾事業     | 350,000      | 889,000       |
| 土木費 | 港湾費   | 港湾調査事業         | 30,000       | 142,400       |

## 【議案第43号】

令和4年度宮崎県一般会計補正予算（第9号）

## 第2表 繰越明許費補正

## 2 変更(3)

| 款               | 項             | 事業名        | 金額              |                 |
|-----------------|---------------|------------|-----------------|-----------------|
|                 |               |            | 補正前             | 補正後             |
| 土木費             | 港湾費           | 公共港湾建設事業   | 千円<br>2,050,600 | 千円<br>2,558,420 |
| 土木費             | 都市計画費         | 公共街路事業     | 376,000         | 774,000         |
| 土木費             | 都市計画費         | 公共都市公園事業   | 363,000         | 470,300         |
| 土木費             | 都市計画費         | 県単都市公園整備事業 | 116,000         | 411,100         |
| 土木費             | 住宅費           | 公共県営住宅建設事業 | 167,900         | 335,426         |
| 災害復旧費           | 土木施設<br>災害復旧費 | 公共土木災害復旧事業 | 201,695         | 10,631,707      |
| 計               |               | 29事業       | 34,719,882      | 61,604,770      |
| 増額 26,884,888千円 |               |            |                 |                 |

# I 予算議案

## 【議案第43号】

### 令和4年度宮崎県一般会計補正予算（第9号）

#### 第3表 債務負担行為補正

##### 1 変更

| 事 項   | 変 更 前              |               | 変 更 後              |               |
|---|--------------------|---------------|--------------------|---------------|
|   | 期 間                | 限 度 額         | 期 間                | 限 度 額         |
| (河川課)<br>ダム施設整備事業<br>松尾ダム ダムメンテナンス事業（放流ゲート設備更新工事） | 令和4年度から<br>令和7年度まで | 千円<br>284,000 | 令和4年度から<br>令和7年度まで | 千円<br>474,000 |
| 計   | 1件                 | 284,000       | 1件                 | 474,000       |

## 【議案第55号】

令和4年度宮崎県公共用地取得事業特別会計補正予算（第1号）

第2表 繰越明許費

| 款   | 項     | 事業名                 | 金額            |
|-----|-------|---------------------|---------------|
| 土木費 | 土木管理費 | 公共用地取得事業（五ヶ瀬高千穂道路分） | 千円<br>253,237 |
| 計   |       | 1事業                 | 253,237       |

## 【議案第56号】

## 令和4年度宮崎県港湾整備事業特別会計補正予算（第3号）

## 第2表 繰越明許費補正

## 1 追加

| 款   | 項   | 事業名       | 金額           |
|-----|-----|-----------|--------------|
| 土木費 | 港湾費 | 細島港管理運営事業 | 千円<br>34,000 |
| 土木費 | 港湾費 | 宮崎港管理運営事業 | 35,000       |
| 計   |     | 2事業       | 69,000       |

## 2 変更

| 款            | 項   | 事業名     | 金額            |               |
|--------------|-----|---------|---------------|---------------|
|              |     |         | 補正前           | 補正後           |
| 土木費          | 港湾費 | 細島港整備事業 | 千円<br>340,000 | 千円<br>510,000 |
| 計            |     | 1事業     | 340,000       | 510,000       |
| 増額 170,000千円 |     |         |               |               |

## Ⅱ 特別議案

### 【議案第70号】

### 工事請負契約の締結について

道路建設課

防災・安全社会資本整備交付金事業 国道327号 佐土の谷工区 (仮称) 3号トンネル工事 (1工区) の請負契約の締結について

#### 1 事業概要

- (1) 路線名：国道327号
- (2) 事業名：防災・安全社会資本整備交付金事業
- (3) 位置：東臼杵郡諸塚村大字七ツ山  
～ 東臼杵郡椎葉村大字松尾
- (4) 延長L = 3,400m
- (5) 幅員W = 5.5 (7.0) m
- (6) 全体事業費約120億円

#### 2 工事概要

- (仮称：3号トンネル (1工区))
- (1) 延長L = 535m  
(全体延長L = 1,000m)
  - (2) 幅員W = 5.5 (8.0) m

#### 3 工事請負契約の概要

- (1) 契約金額 1,743,147,164円
- (2) 契約の相手方 矢野・九建・湯川 特定建設工事共同企業体
- (3) 工期 契約発効の日から令和7年3月25日まで

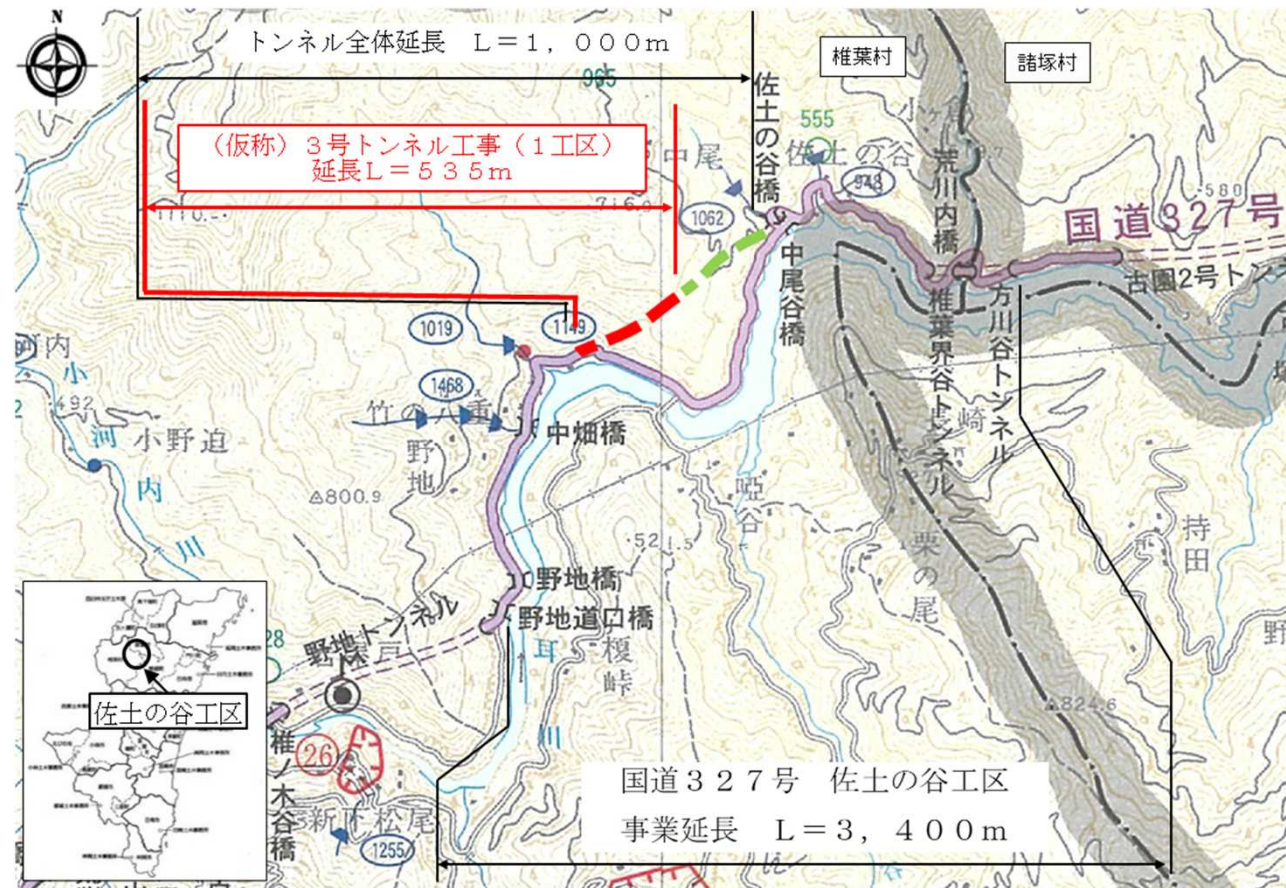



## Ⅱ 特別議案

### 【議案第70号】 工事請負契約の締結について

道路建設課

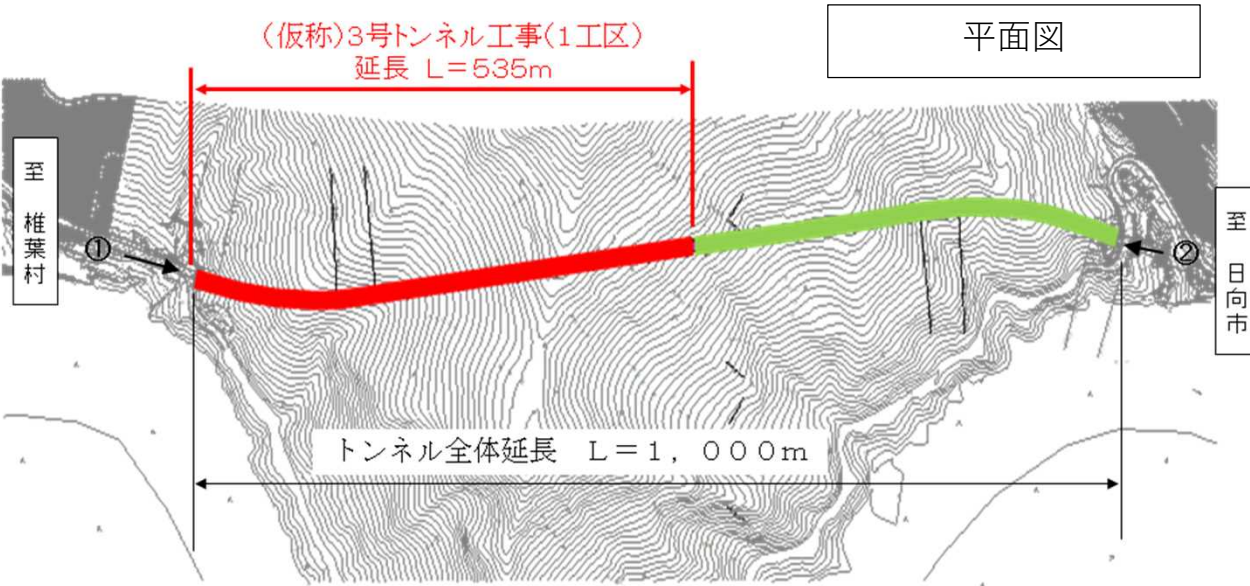

トンネル標準断面図

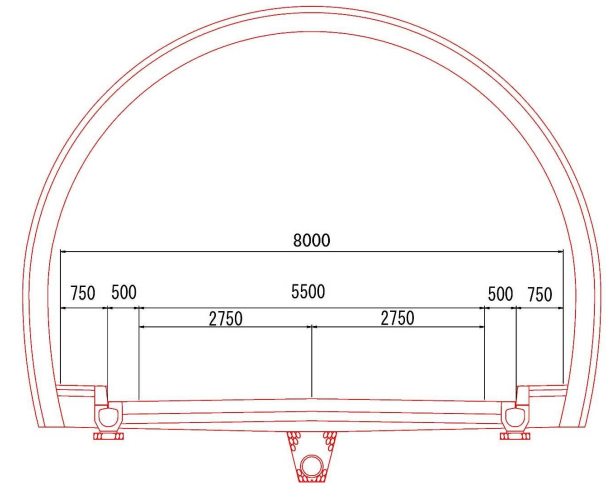

トンネル坑口 (椎葉村側)



トンネル坑口 (日向市側)



現道状況写真





### 【議案第71号】 工事請負契約の締結について

道路建設課

道路メンテナンス事業 主要地方道高城山田線 王子橋工区（仮称）王子橋上部工工事の請負契約の締結について

#### 1 事業概要

- (1) 路線名：主要地方道 高城山田線
- (2) 事業名：道路メンテナンス事業
- (3) 位置：都城市高城町
- (4) 延長  $L = 760$  m
- (5) 幅員  $W = 6.5 (12.5)$  m
- (6) 全体事業費約 5.3 億円

#### 2 工事概要

（仮称：王子橋上部工）

- (1) 延長  $L = 257.8$  m
- (2) 幅員  $W = 6.5 (12.5)$  m
- (3) 形式 鋼 5 径間連続非合成钣桁

#### 3 工事請負契約の概要

- (1) 契約金額 1,640,100,000 円
- (2) 契約の相手方 日橋・清本特定建設工事共同企業体
- (3) 工期 契約発効の日から令和 8 年 3 月 25 日まで



## Ⅱ 特別議案

### 【議案第71号】 工事請負契約の締結について

道路建設課

平面図

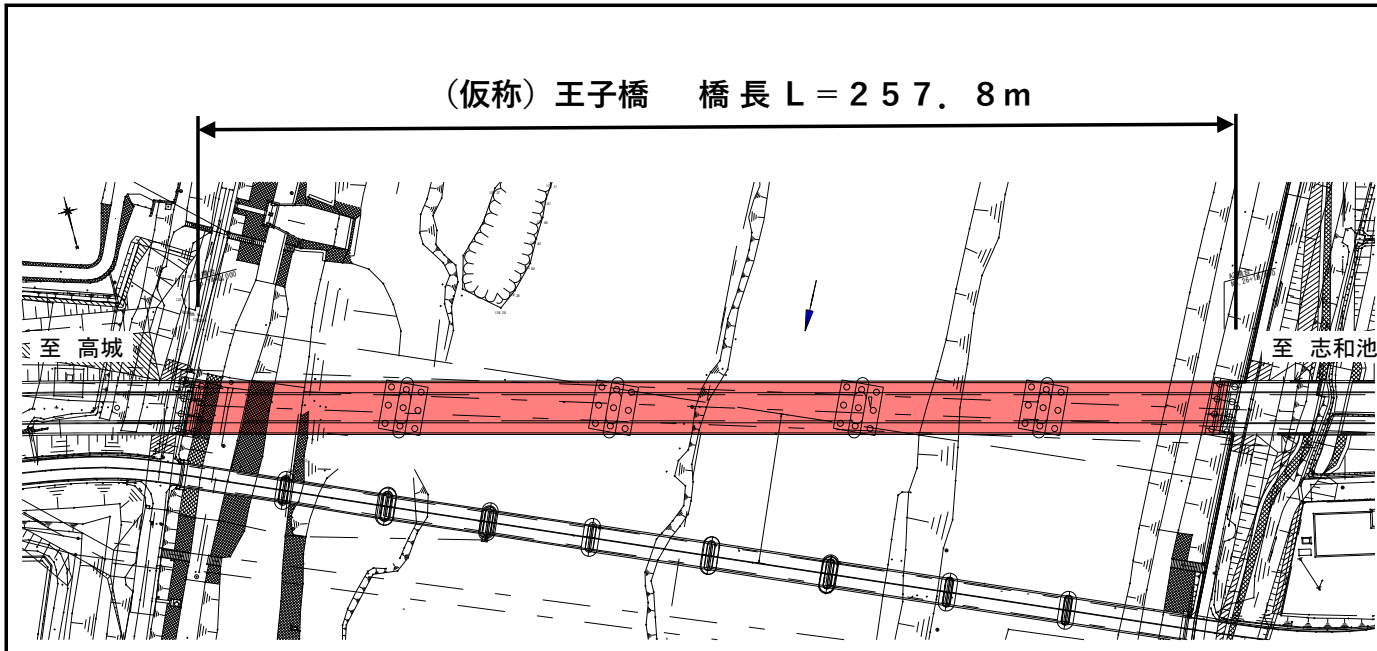

断面図

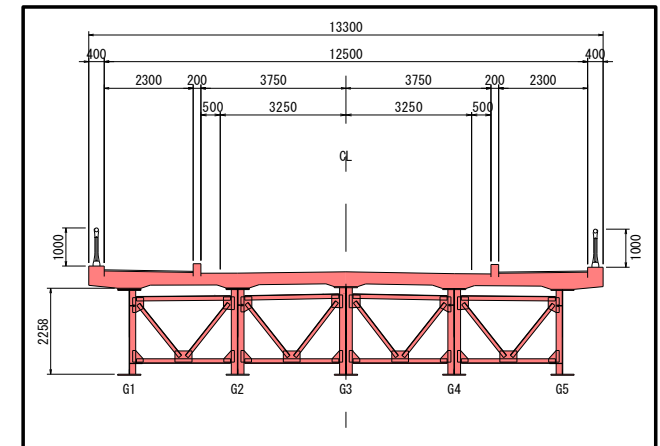

側面図

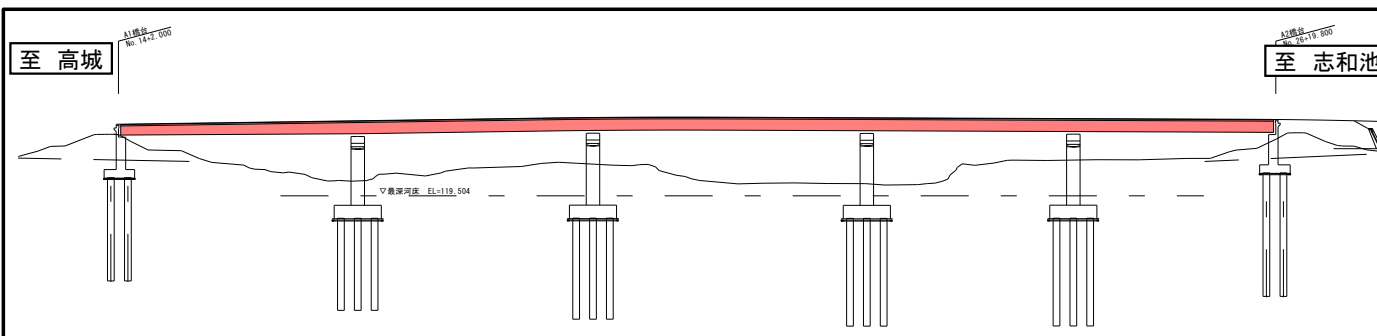

## Ⅱ 特別議案

### 【議案第76号】 工事請負契約の変更について

道路建設課

防災・安全社会資本整備交付金事業 国道448号 石波工区（仮称）石波トンネル工事（2工区）の  
請負契約の変更について

#### 1 事業概要

- (1) 路線名：国道448号
- (2) 事業名：防災・安全社会資本整備交付金事業
- (3) 位置：串間市大字市木
- (4) 延長L = 3, 200 m
- (5) 幅員W = 6.0 (7.5) m
- (6) 全体事業費約170億円

#### 2 工事概要（仮称：石波トンネル（2工区））

- (1) 延長L = 1, 044 m（全体延長L = 2, 555 m）
- (2) 幅員W = 6.0 (8.5) m

#### 3 工事請負契約の概要

- (1) 契約金額 5, 557, 645, 755円  
変更金額 5, 966, 122, 120円（408, 476, 365円増）
- (2) 契約の相手方 前田・坂下・山崎 特定建設工事共同企業体
- (3) 工期 令和3年3月8日から令和7年10月31日まで

#### 4 変更理由

インフレスライド条項の適用、トンネル掘削工において当初想定していたよりも脆弱で湧水の多い地質区間が存在したことによる安定対策の追加変更などによる請負代金額の変更





【議案第76号】  
工事請負契約の変更について

道路建設課

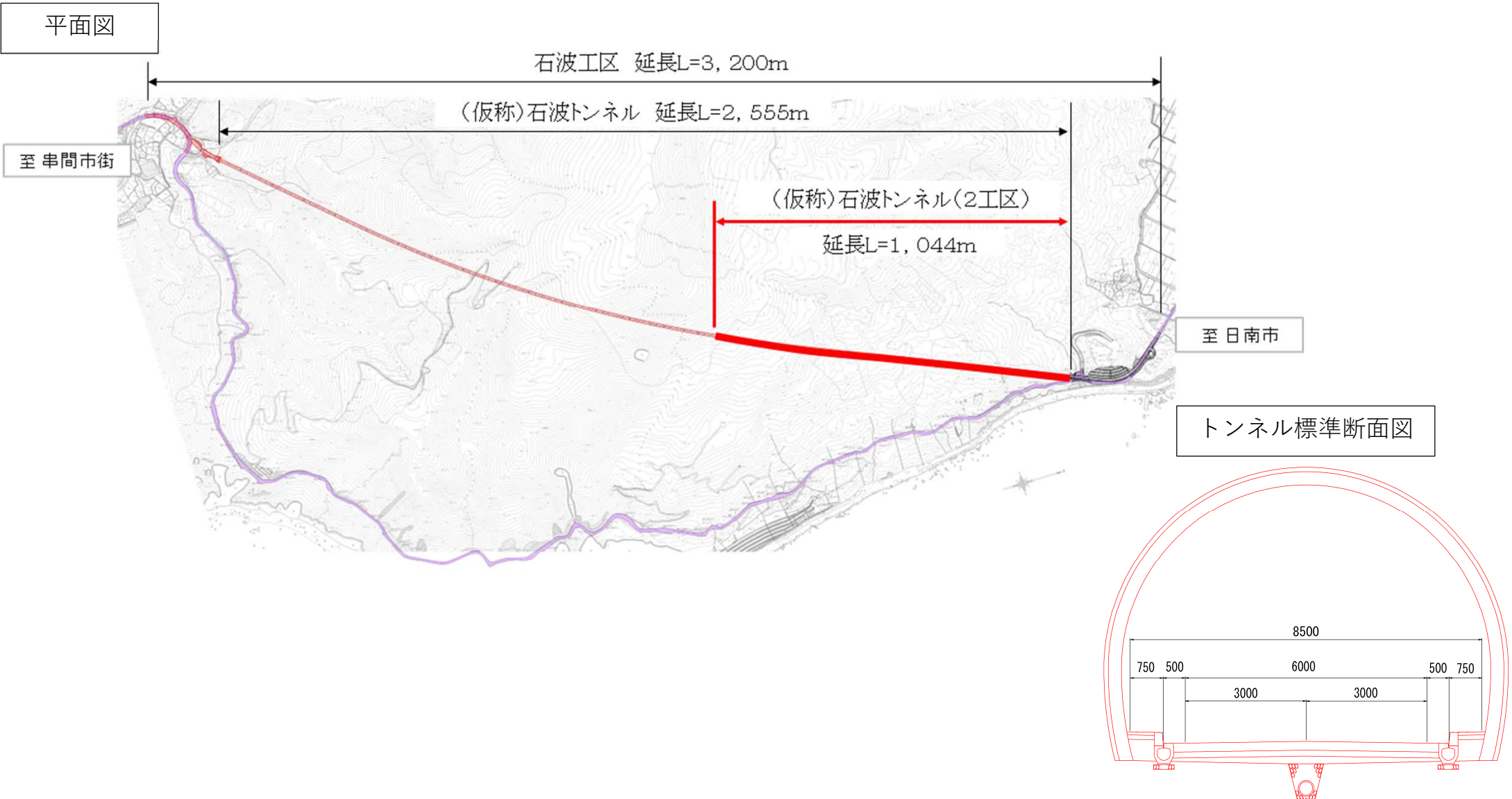

## Ⅱ 特別議案

### 【議案第76号】 工事請負契約の変更について

道路建設課

#### インフレスライドによる変更

##### 1. 国からの通知

国土交通省より「技能労働者への適切な賃金水準の確保について」(R4.2.18)

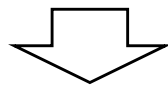

##### 2. 宮崎県の取扱い

技術企画課より「令和4年3月から適用する公共工事設計労務単価等について」の運用に係わる特例措置について」(R4.3.1)

工事請負契約約款 第25条（賃金又は物価の変動に基づく請負代金額の変更） 第6項

予期することのできない特別の事情により、工期内に日本国内において急激なインフレーション又はデフレーションを生じ、請負代金額が著しく不相当となったときは、発注者又は受注者は、前各項の規定にかかわらず、請負代金額の変更を請求することができる。

#### 【適用条件】

- (1)残工事の工期が2ヶ月以上あること。
- (2)新単価適用後の残工事請負額が1.0%以上増加すること。

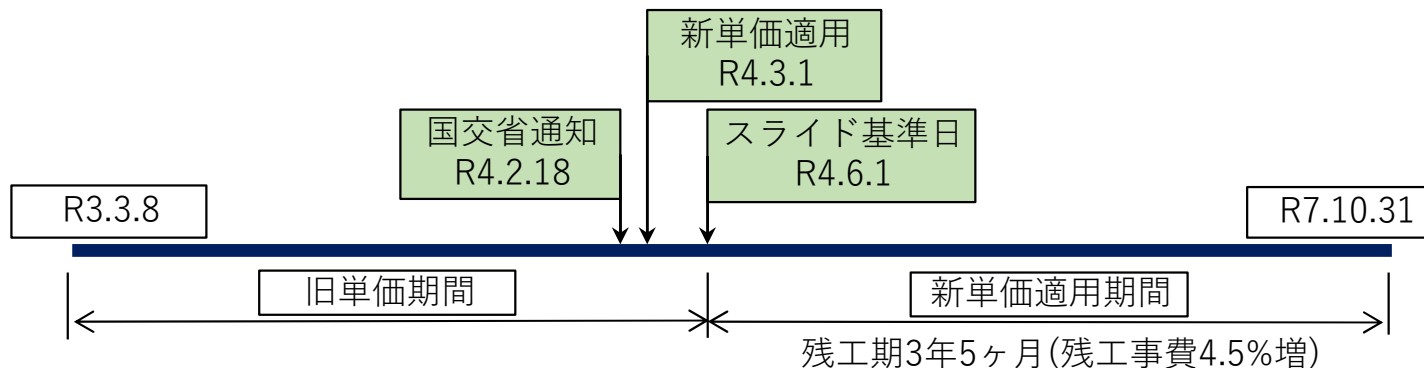

【議案第76号】  
工事請負契約の変更について

道路建設課

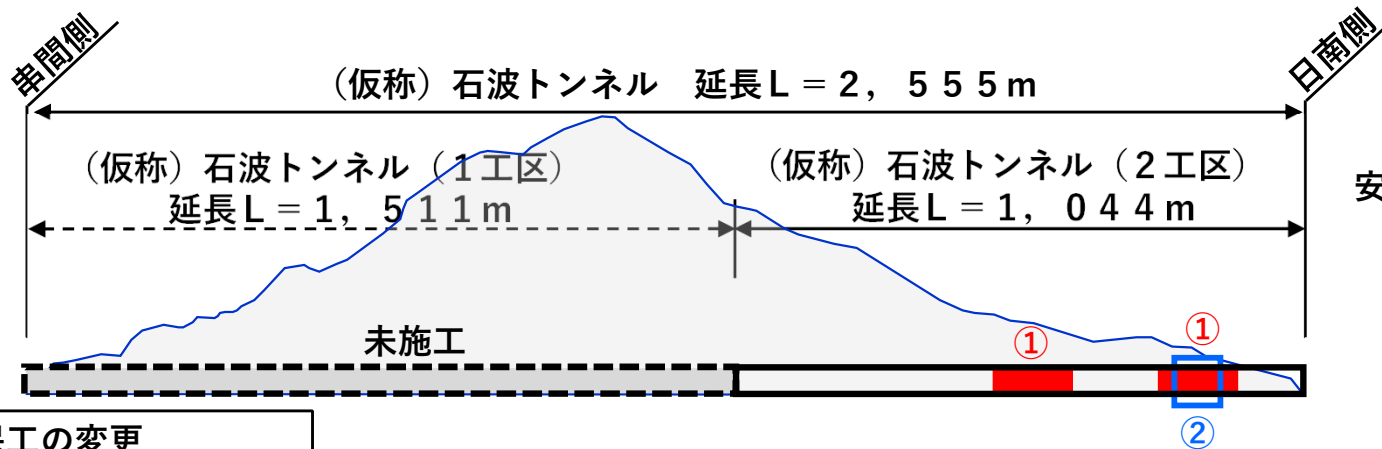

安定対策の追加

- ①支保工の変更 L=277.0m
- ②湧水処理対策の追加 N=94箇所

①支保工の変更



- ロックボルト
- 吹付コンクリート
- 鋼製アーチ支保工

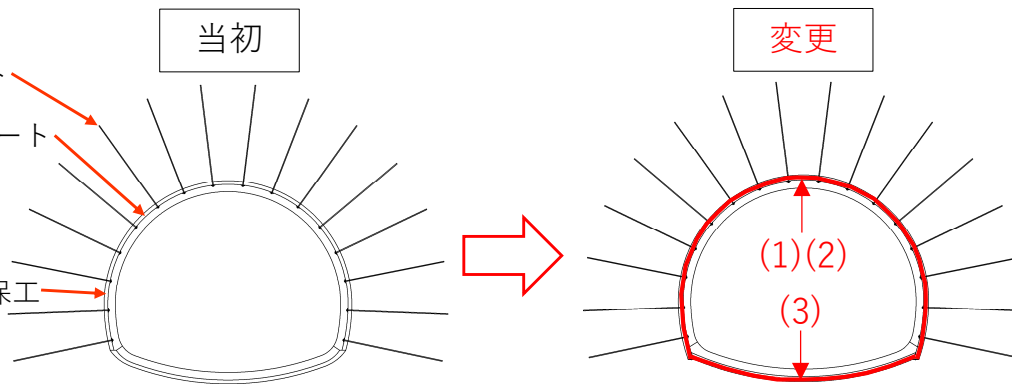

- (1)鋼製アーチ支保工の鋼材規格の変更 (H-125 → H-150)
- (2)吹付コンクリート厚の変更 (t=15cm → t=20cm)
- (3)トンネル底面部における鋼製アーチ支保工の追加 (H-150)

②湧水処理対策の追加



湧水状況



湧水処理対策 (排水シート)

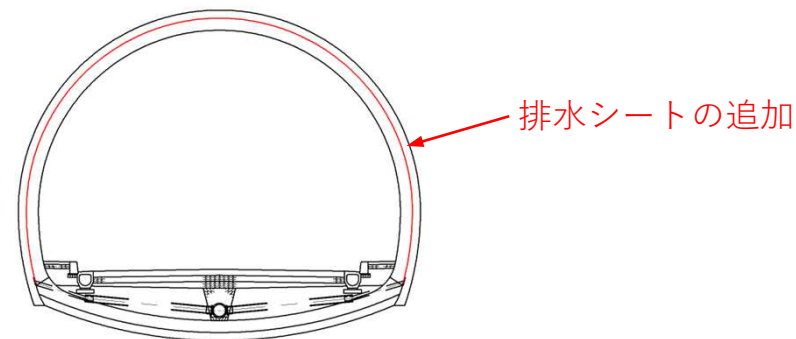

排水シートの追加



### 【議案第77号】

## 工事請負契約の変更について

道路建設課

# 社会資本整備総合交付金事業 主要地方道竹田五ヶ瀬線 波帰之瀬工区（仮称）波帰之瀬橋 橋梁下部工（P1）工事の請負契約の変更について

### 1 事業概要

- (1) 路線名：主要地方道 竹田五ヶ瀬線
- (2) 事業名：社会資本整備総合交付金事業
- (3) 位置：西臼杵郡 高千穂町大字河内～五ヶ瀬町大字桑野内
- (4) 延長L = 1, 000 m
- (5) 幅員W = 5. 5 (7. 0) m
- (6) 全体事業費約4. 8億円

### 2 工事概要

- (仮称：波帰之瀬橋下部工（P1）)
- (1) P1 橋脚H = 57. 5 m
  - (2) 基礎形式 深礎杭基礎φ13. 5 m、L = 17. 0 m、N = 1本
  - (3) 仮栈橋工N = 1式

### 3 工事請負契約の概要

- (1) 契約金額 875, 100, 600円  
変更金額 1, 155, 486, 006円  
(280, 385, 406円増)
- (2) 契約の相手方 山崎・戸敷・矢野特定建設工事共同企業体
- (3) 工期 令和元年12月11日から令和5年3月25日まで

### 4 変更理由

インフレスライド条項の適用、橋脚の施工段階に対応した建設機械への変更等による請負代金額の変更

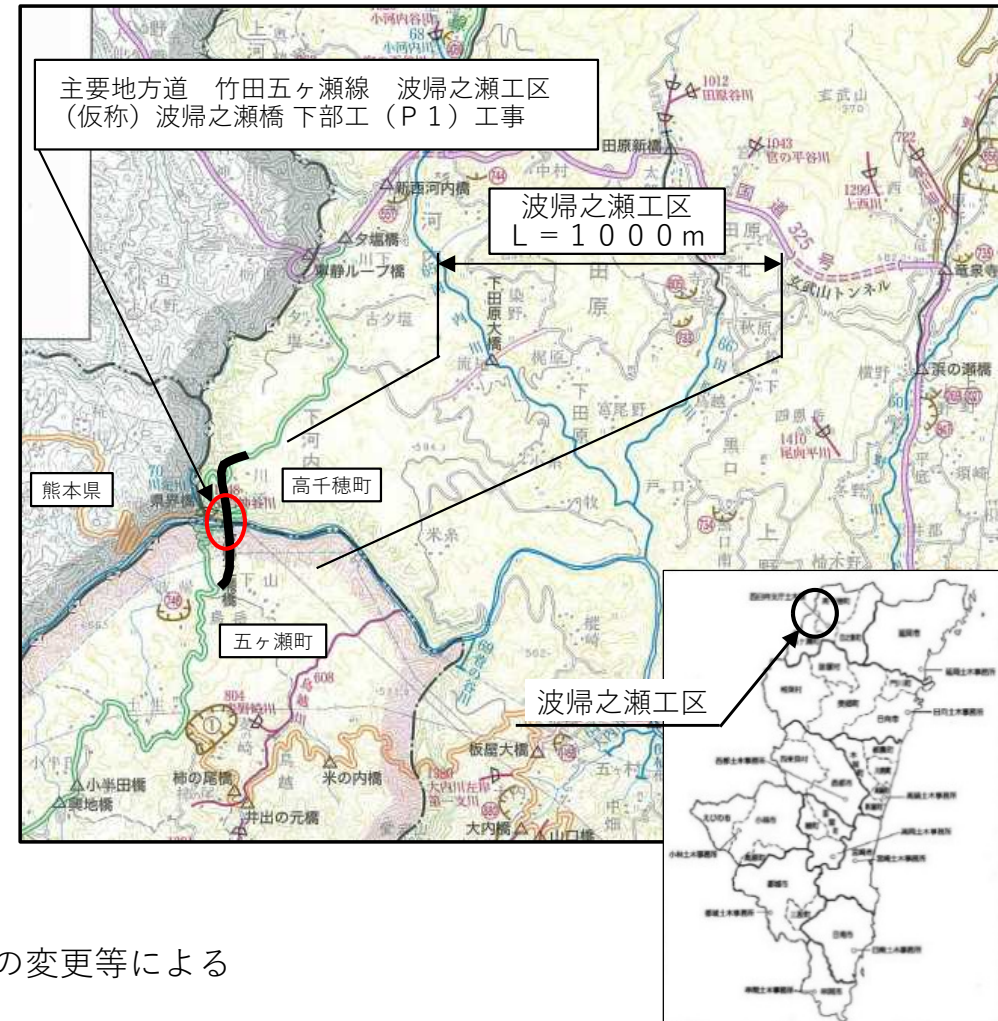



## Ⅱ 特別議案

### 【議案第77号】 工事請負契約の変更について

道路建設課

平面図

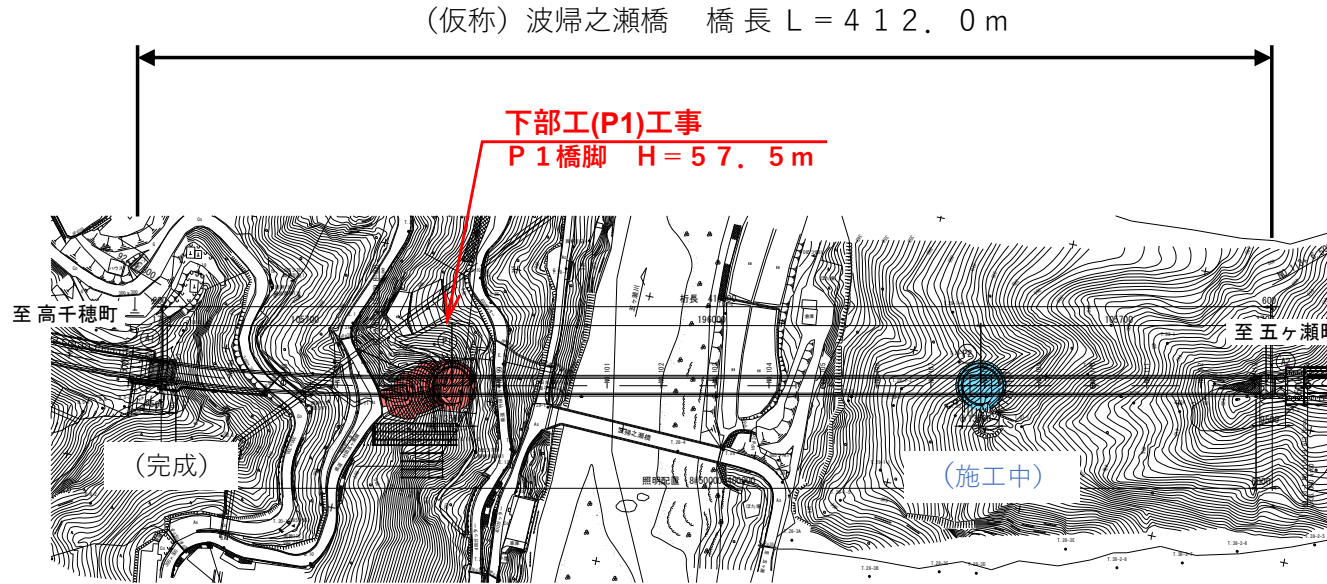

側面図

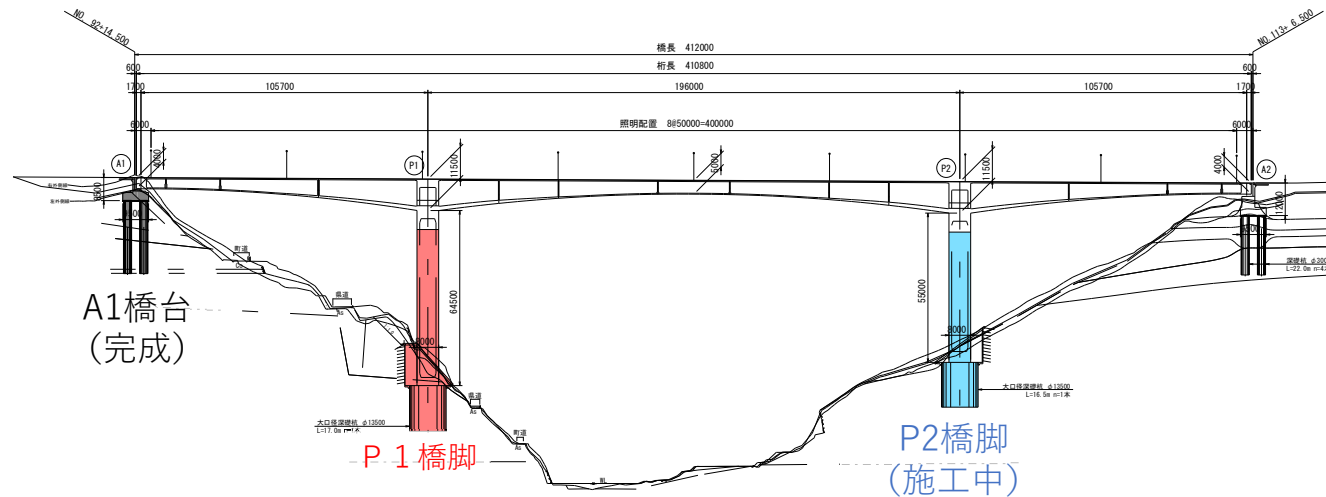

【議案第77号】  
工事請負契約の変更について

道路建設課

インフレスライドによる変更

1. 国からの通知

国土交通省より「技能労働者への適切な賃金水準の確保について」 (R3.2.19) (R4.2.18)

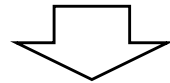

2. 宮崎県の取扱い

技術企画課より「「令和3年（4年）3月から適用する公共工事設計労務単価等について」の運用に係わる特例措置について」 (R3.3.1) (R4.3.1)

工事請負契約約款 第25条（賃金又は物価の変動に基づく請負代金額の変更） 第6項

予期することのできない特別の事情により、工期内に日本国内において急激なインフレーション又はデフレーションを生じ、請負代金額が著しく不相当となったときは、発注者又は受注者は、前各項の規定にかかわらず、請負代金額の変更を請求することができる。

【適用条件】

- (1)残工事の工期が2ヶ月以上あること。
- (2)新単価適用後の残工事請負額が1.0%以上増加すること。

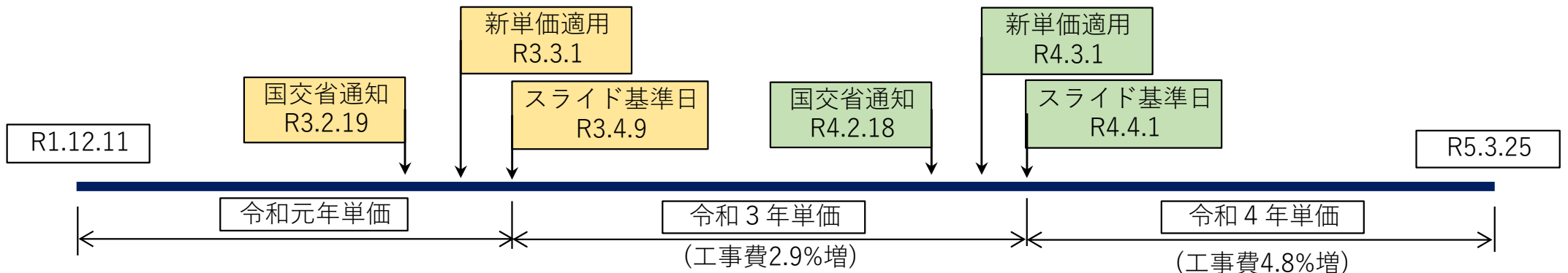

【議案第77号】  
工事請負契約の変更について

橋脚躯体工のクレーン規格の変更

橋脚躯体の足場、鉄筋、型枠、コンクリート打設時の資材等搬入において、橋脚が立ち上がることにより標準規格の25t吊りクレーンでは届かない範囲が確認されたことから、規格を50t吊りクレーンに変更することとした。

⑧リフトまで  
25t吊りクレーン

⑨リフト以降  
50t吊りクレーン

①～⑧  
リフト

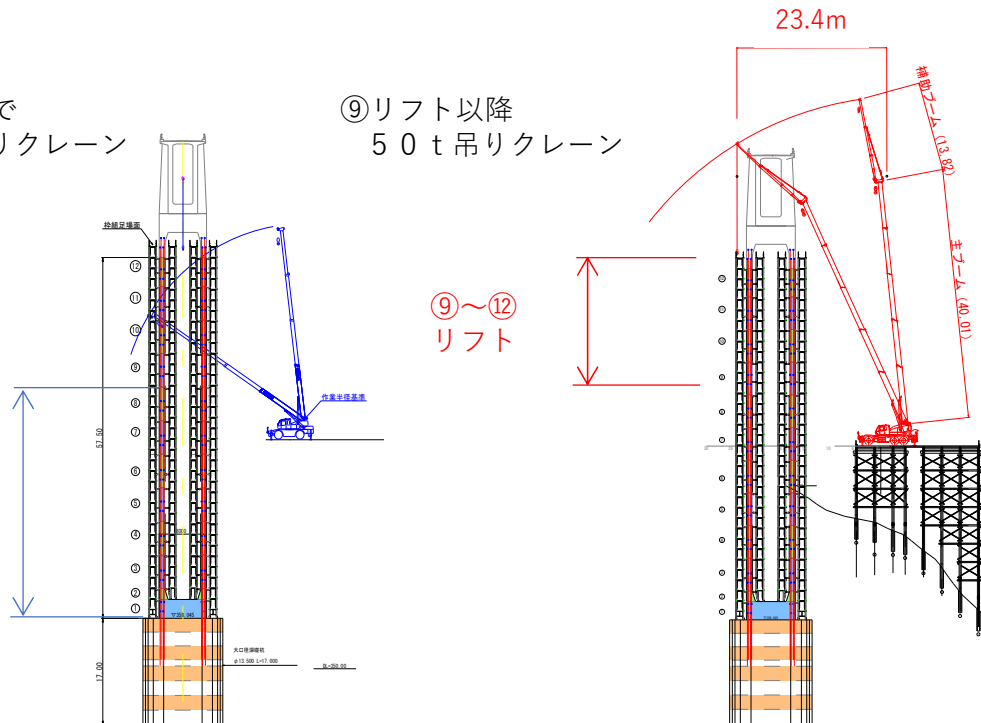

50t吊りクレーン  
使用状況

## Ⅱ 特別議案

### 【議案第77号】 工事請負契約の変更について

#### 深礎工及び橋脚躯体工の機械式鉄筋定着工法採用による変更

深礎工及び橋脚躯体のせん断補強鉄筋の端部定着は半円フックとなっていたが、D51の主鉄筋とD29の帯鉄筋が密に配置されることから、フック部が他の鉄筋と干渉し設置が困難となった。

このため、密な配筋でも施工が容易にできる機械式鉄筋定着工法（Tヘッド工法）へと変更することとした。

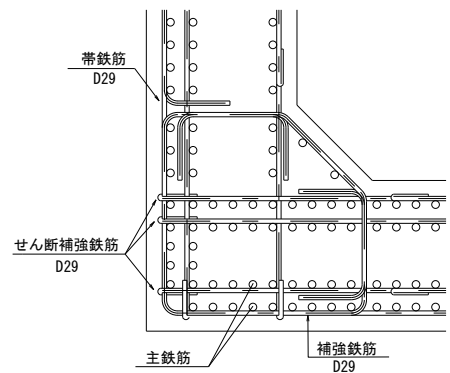

当初

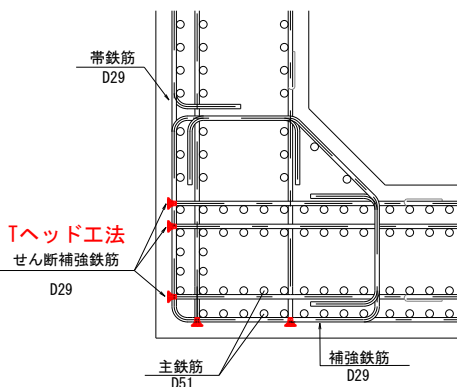
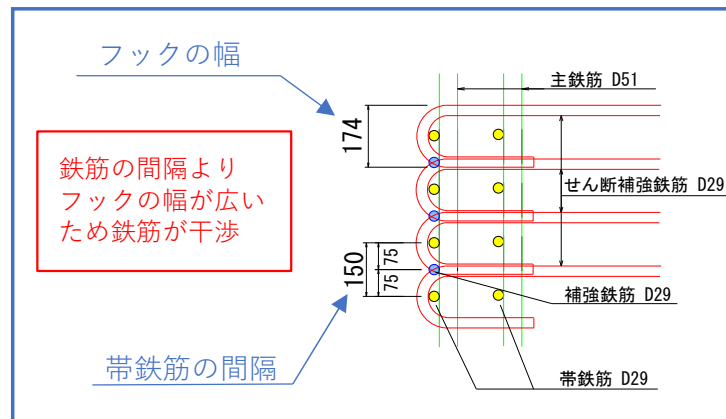

変更

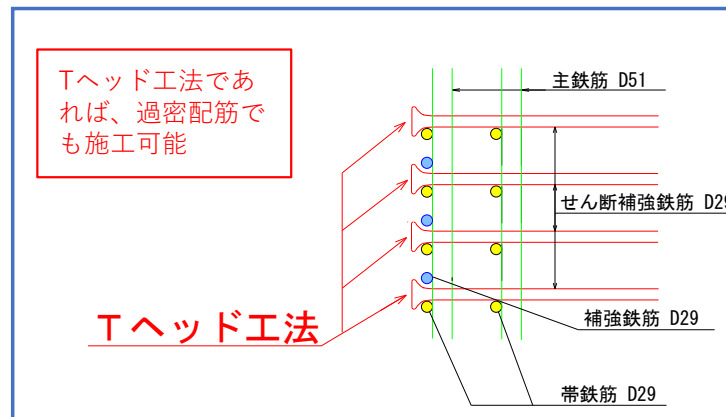

道路建設課

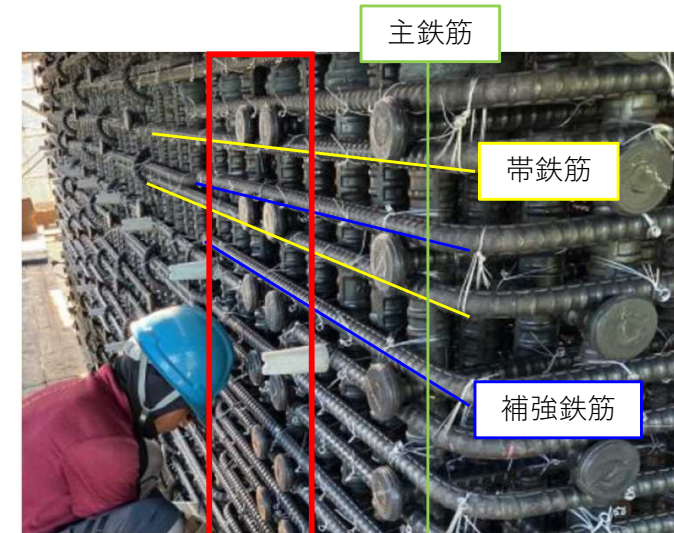

Tヘッド工法



【Tヘッド工法施工状況】



【議案第79号】

県道の路線廃止について

道路保全課

1 廃止の理由

道路法第7条第1項の規定による、県道の認定要件を満たさなくなったため。

2 廃止路線の概要

|   | 路線名     | 起終点                        | 延長 (m) | 廃止の理由                       |
|---|---------|----------------------------|--------|-----------------------------|
| 1 | 早日渡停車場線 | 起点：早日渡停車場<br>終点：県道北方高千穂線交点 | 149.7  | 高千穂鉄道の廃止に伴うもの               |
| 2 | 延岡停車場線  | 起点：延岡停車場<br>終点：県道稲葉崎平原線交点  | 65.6   | 県道稲葉崎平原線の一部を延岡市へ移管することに伴うもの |

3 今後のスケジュール

県議会の議決後、路線廃止の公示を行う。



【議案第79号】  
県道の路線廃止について

道路保全課

1 県道早日渡停車場線位置図





【議案第79号】  
県道の路線廃止について

2 県道延岡停車場線位置図







### 【議案第82号】

## 工事請負契約の締結について

道路保全課

### 4年発生道路災害復旧事業 国道327号 野地工区道路災害復旧工事（その1）の請負契約の締結について

#### 1 事業概要

- (1) 路線名 国道327号
- (2) 事業名 4年発生道路災害復旧事業
- (3) 位置 東白杵郡椎葉村大字松尾
- (4) 延長  $L = 86.0\text{ m}$
- (5) 幅員  $W = 3.5 \sim 5.0\text{ m}$
- (6) 全体事業費 約11億円

#### 2 工事概要

- (1) 延長  $L = 47.0\text{ m}$
- (2) 幅員  $W = 3.6 \sim 5.0\text{ m}$
- (3) 復旧工法 アンカー付鋼管土留め擁壁工  $L = 37.0\text{ m}$ ほか

#### 3 工事請負契約の概要

- (1) 契約金額 655,985,000円
- (2) 契約の相手方 旭建設株式会社
- (3) 工期 契約発効の日から令和5年12月25日まで

## Ⅱ 特別議案

### 【議案第82号】 工事請負契約の締結について

道路保全課

国道327号 野地工区道路災害復旧工事（その1） 位置図





## Ⅱ 特別議案

### 【議案第82号】 工事請負契約の締結について

道路保全課

#### 国道327号 野地工区道路災害復旧工事（その1）

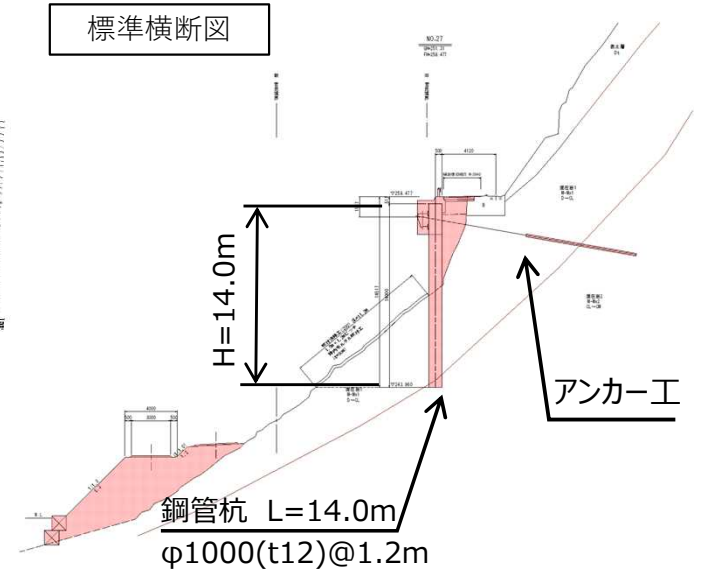
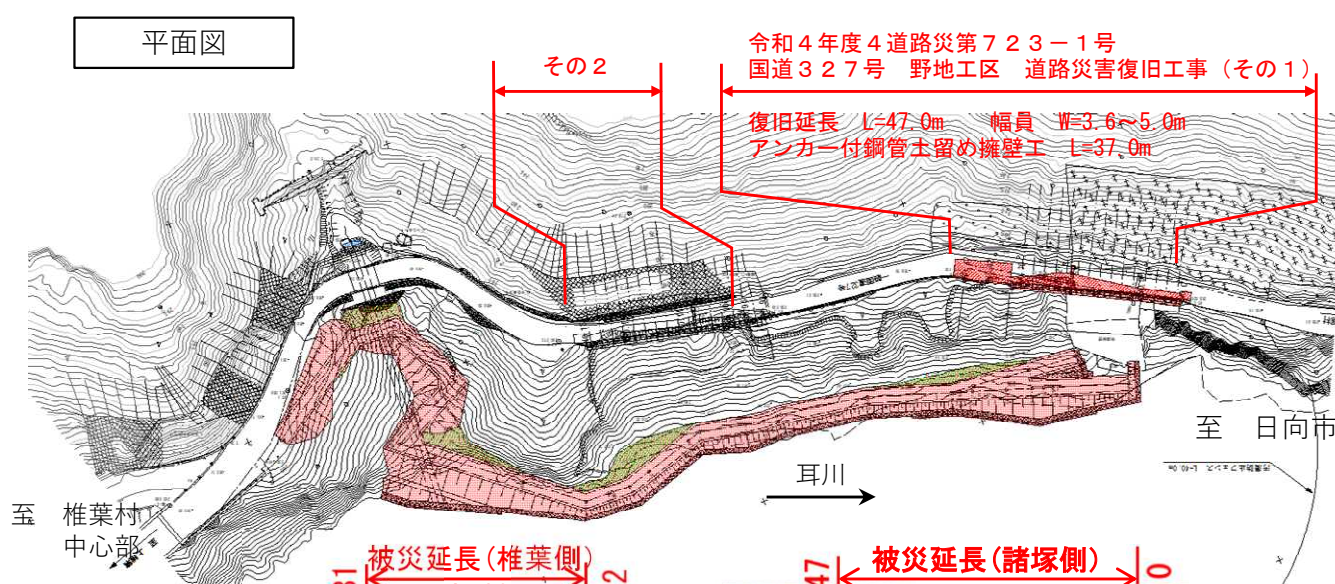







## 宮崎県汚水処理事業に係る広域化・共同化計画の策定について

都市計画課

## 1 計画の背景・目的

汚水処理事業※に係る広域化・共同化計画は、人口減少に伴う使用料収入の減少、職員数の減少による執行体制の脆弱化や既存ストックの大量更新期の到来などの汚水処理施設の事業運営に係る多くの課題を踏まえ、持続可能な事業運営を推進するために策定するものであり、国土交通省、総務省、農林水産省及び環境省の連名により全ての都道府県において令和4年度までに策定することが要請されている。

※ 汚水処理事業：公共下水道事業、農業集落排水事業、漁業集落排水事業、浄化槽事業、し尿処理事業

## 2 策定の経過

令和2年11月～ ブロック毎の検討会開始  
 令和3年12月 宮崎県汚水処理事業に係る  
 広域化・共同化協議会 設立  
 令和5年 1月 計画策定  
 令和5年 2月 環境審議会へ報告  
 令和5年 3月 県議会へ報告  
 計画の公表（予定）

検討ブロック（8ブロック）

| ブロック名 | ブロック内市町村等                               |
|-------|---|
| 延岡    | 延岡市、高千穂町、日之影町、五ヶ瀬町、西臼杵広域行政事務組合          |
| 日向    | 日向市、門川町、諸塚村、椎葉村、美郷町、入郷地区衛生組合            |
| 児湯    | 高鍋町、新富町、木城町、川南町、都農町、高鍋・木城衛生組合、川南・都農衛生組合 |
| 西都    | 西都市、西米良村                                |
| 宮崎中央  | 宮崎市、国富町、綾町                              |
| 西諸    | 小林市、えびの市、高原町                            |
| 北諸    | 都城市、三股町                                 |
| 南那珂   | 日南市、串間市                                 |



# 宮崎県汚水処理事業に係る広域化・共同化計画の策定について

都市計画課

## 3 計画の概要

複数の地方公共団体又は複数の汚水処理事業が共同で利用できる施設の整備等について、短期的（5年程度）、中期的（10年程度）、長期的（30年程度）のスケジュールを示した。

### 《取組内容》

(1) 汚水処理施設の統廃合：施設を集約・廃止することにより改築更新や維持管理に係るコストを抑制する。

〈例〉① し尿 → 公共下水道（延岡市：延岡市衛生センター → 妙田下水処理場）  
(廃止)

② 農業集落排水 → 公共下水道（都城市：農業集落排水施設上水流地区 → 高城浄化センター）  
(処理場の廃止)

(2) 維持管理の共同化：共同発注や共同購入により、事務の軽減や維持管理コストを抑制する。

(3) 災害時相互支援：大規模災害発生時、単独での対応が困難な被災自治体に対し、調査・応急復旧に関する支援を行う。

